



BRISE-ROCHE HYDRAULIQUE

# V3500



PUISSANCE ET  
POLYVALENCE POUR  
TOUS LES CHANTIERS

POUR DES PORTEURS  
DE 35 À 60 TONNES

ÉNERGIE MAXIMALE  
DÈS LE PREMIER COUP

UN OUTIL QUI S'ADAPTE  
À TOUTES LES SITUATIONS

BRISE-ROCHE 4.0

## LES AVANTAGES

- **Accumulateur hydraulique** : aucun contrôles ou remplissages réguliers d'azote sur chantier.
- **Lubrification automatique** : centrale à cartouche montée sur le marteau, ou centrale à réservoir montée sur le porteur.
- **Made in France** : aciers de qualité, procédés de pointe.
- **Ajustement dynamique de l'énergie** : deux vitesses de travail pilotées automatiquement par le brise-roche.
- **Protection contre la frappe à vide** : plus grande durée de vie des pièces d'usure.



## BRISE-ROCHE HYDRAULIQUE

# PUISSANCE ET POLYVALENCE POUR TOUS LES CHANTIERS

### POIDS ET DIMENSIONS

#### POIDS (KG)

MARTEAU	3055
+ OUTIL MONTÉ	3339
+ SUPPORT MONTÉ (MAX)	3852

#### DIMENSIONS (MM)

A	2329
B	766
C	660
D	525
E	112
F	3095
G	790
H	880

### INFORMATIONS OPÉRATIONNELLES



POIDS DU PORTEUR (MIN-MAX, MT)	35-60
DÉBIT (MIN-MAX, L/MIN)	250-320
PRESSION DE TRAVAIL (BAR)	185
CONTRE PRESSION (BAR)	15
PUISSANCE D'ENTRÉE (KW)	98,6
FRÉQUENCE (MIN-MAX, BPM)	350-700
NIVEAU SONORE /10M (DBA)	96
GRAISSAGE AUTOMATIQUE	standard
INSONORISATION	standard
MALLETTE DE CONTRÔLE	standard
PRESSURISATION	pré-équipé
SYSTÈME DE SUIVIT OMNI-M	standard

### OPTIONS

### RÉFÉRENCE

KIT DE PRESSURISATION	86372505
SOFTSTART	86778800
SUPPORT DE FIXATION	sur demande
COULEUR SPÉCIALE	sur demande

### OUTILS

			
DIAMÈTRE (MM)	174	174	174
LONGUEUR (MM)	1560	1560	1560
POIDS (KG)	269	270	284
RÉFÉRENCE	86780251	86780236	86780269

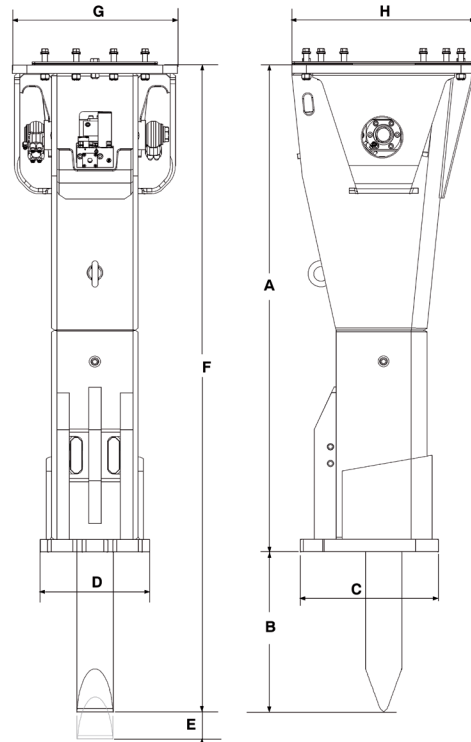

### CONSOMMABLES

### RÉFÉRENCE

CARTOUCHES DE GRAISSE (X20)	86784758
FÔT DE GRAISSE ABL2 (18 KG)	101095009
FÔT DE GRAISSE ABLF (18 KG)	101095008

### LOTS D'ENTRETIEN

### RÉFÉRENCE

BASIC	101187549
INTERMÉDIAIRE	101187550
AVANCÉ	101187551
KIT DEDIE TIRANTS	101187552



Les informations contenues dans cette brochure n'ont pas de valeur contractuelle et peuvent être modifiées à tout moment sans préavis. Le contenu de cette brochure ne saurait en aucun cas être considéré ou interprété comme octroyant une garantie quelconque, expresse ou implicite relative aux produits y figurant. Tous les contenus, y compris, mais sans s'y limiter, les textes, les images et les graphiques sont sujets au droit d'auteur et protégés par les droits de propriété intellectuelle. Leur utilisation ou détournement est strictement interdit. La marque et le logo Montabert, utilisés dans la présente brochure, sont la propriété de Montabert. Rien de ce qui est contenu dans cette brochure ne saurait être considéré ou interprété comme constituant un engagement de Montabert ou comme conférant une licence de droits de propriété intellectuelle ou autre droit d'utilisation. ©2024 Montabert. Tous droits réservés.

[www.montabert.com](http://www.montabert.com)

