



BRISE-ROCHE HYDRAULIQUE

V32



UNE TECHNOLOGIE DE
POINTE SANS MERCI
POUR LA ROCHE

POUR DES PORTEURS
DE 18 À 30 TONNES

AJUSTEMENT AUTOMATIQUE
DE L'ÉNERGIE PAR COUP

CONTRÔLE AUTONOME
DE LA PRESSION DE TRAVAIL

BRISE-ROCHE 4.0

LES AVANTAGES

- **Accumulateur hydraulique** : aucun contrôles ou remplissages réguliers d'azote sur chantier.
- **Made in France** : aciers de qualité, procédés de pointe.
- **Pour l'opérateur** : protection contre la frappe à vide, graissage automatique, récupération d'énergie, entretien facile.
- **Pour le porteur** : suspensions anti-vibrations, élimination des pics de pression.



UNE TECHNOLOGIE DE POINTE SANS MERCI POUR LA ROCHE

POIDS ET DIMENSIONS

POIDS (KG)

MARTEAU	1217
+ OUTIL MONTÉ	1361,8
+ SUPPORT MONTÉ (MAX)	1703

DIMENSIONS (MM)

A	1747
B	530
C	638
D	720
E	332
F	427
G	60

INFORMATIONS OPÉRATIONNELLES

POIDS DU PORTEUR (MIN-MAX, MT)	18 - 30
DÉBIT (MIN-MAX, L/MIN)	120 - 170
PRESSIION DE TRAVAIL (BAR)	135
CONTRE PRESSIION (BAR)	12
PUISSANCE D'ENTRÉE (KW)	38,3
FRÉQUENCE (MIN-MAX, BPM)	285 - 1050
NIVEAU SONORE /10M (DBA)	94
GRAISSAGE AUTOMATIQUE	standard
INSONORISATION	standard
PRESSURISATION	pré-équipé
SYSTÈME DE SUIVIT OMNI-M	standard

OPTIONS

RÉFÉRENCE

KIT DE PRESSURISATION	86372505
KIT PULVÉRISATION D'EAU	10119868
ANTISSISMIQUE	sur demande
SUPPORT DE FIXATION	sur demande
COULEUR SPÉCIALE	sur demande

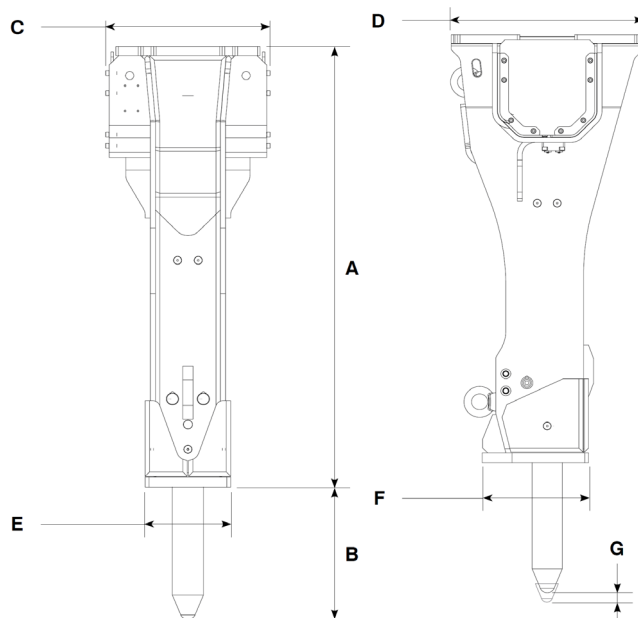

CONSOMMABLES

RÉFÉRENCE

CARTOUCHES DE GRAISSE (X20)	86784758
FÔT DE GRAISSE ABL2 (18 KG)	86383338
FÔT DE GRAISSE ABLF (18 KG)	101095008

LOTS D'ENTRETIEN

RÉFÉRENCE

BASIC	101187726
INTERMÉDIAIRE	101187727
AVANÇÉ	101187728
KIT DÉDIÉ TIRANTS	101187729

OUTILS

DIAMÈTRE (MM)	122	122	122	122	122	122
LONGUEUR (MM)	1100	1300	1100	1300	1100	1300
POIDS (KG)	94	109	91,2	110	96	114,8
RÉFÉRENCE	86420783	86449360	86420791	86382082	86421955	86811452



Les informations contenues dans cette brochure n'ont pas de valeur contractuelle et peuvent être modifiées à tout moment sans préavis. Le contenu de cette brochure ne saurait en aucun cas être considéré ou interprété comme octroyant une garantie quelconque, expresse ou implicite relative aux produits y figurant. Tous les contenus, y compris, mais sans s'y limiter, les textes, les images et les graphiques sont sujets au droit d'auteur et protégés par les droits de propriété intellectuelle. Leur utilisation ou détournement est strictement interdit. La marque et le logo Montabert, utilisés dans la présente brochure, sont la propriété de Montabert. Rien de ce qui est contenu dans cette brochure ne saurait être considéré ou interprété comme constituant un engagement de Montabert ou comme conférant une licence de droits de propriété intellectuelle ou autre droit d'utilisation. ©2024 Montabert. Tous droits réservés.

www.montabert.com

