



BRISE-ROCHE HYDRAULIQUE

# V2500



PUISSANCE ET  
POLYVALENCE POUR  
TOUS LES CHANTIERS

POUR DES PORTEURS  
DE 27 À 40 TONNES

ÉNERGIE MAXIMALE  
DÈS LE PREMIER COUP

UN OUTIL QUI S'ADAPTE  
À TOUTES LES SITUATIONS

BRISE-ROCHE 4.0

## LES AVANTAGES

- **Accumulateur hydraulique** : aucun contrôles ou remplissages réguliers d'azote sur chantier.
- **Lubrification automatique** : centrale à cartouche montée sur le marteau, ou centrale à réservoir montée sur le porteur.
- **Made in France** : aciers de qualité, procédés de pointe.
- **Ajustement dynamique de l'énergie** : deux vitesses de travail pilotées automatiquement par le brise-roche.
- **Protection contre la frappe à vide** : plus grande durée de vie des pièces d'usure.



## BRISE-ROCHE HYDRAULIQUE

# PUISSANCE ET POLYVALENCE POUR TOUS LES CHANTIERS

### POIDS ET DIMENSIONS

#### POIDS (KG)

MARTEAU	2185
+ OUTIL MONTÉ	2390
+ SUPPORT MONTÉ (MAX)	2866

#### DIMENSIONS (MM)

A	2124
B	585
C	575
D	463
E	100

### INFORMATIONS OPÉRATIONNELLES

POIDS DU PORTEUR (MIN-MAX, MT)	27-40
DÉBIT (MIN-MAX, L/MIN)	185-250
PRESSIION DE TRAVAIL (BAR)	155
CONTRE PRESSIION (BAR)	25
PUISSANCE D'ENTRÉE (KW)	64,6
FRÉQUENCE (MIN-MAX, BPM)	320-560
NIVEAU SONORE /10M (DBA)	92
GRAISSAGE AUTOMATIQUE	standard
INSONORISATION	standard
MALLETTE DE CONTRÔLE	standard
PRESSURISATION	pré-équipé
SYSTÈME DE SUIVIT OMNI-M	standard

### OPTIONS

### RÉFÉRENCE

KIT DE PRESSURISATION	86372505
SOFTSTART	86778792
SUPPORT DE FIXATION	sur demande
COULEUR SPÉCIALE	sur demande

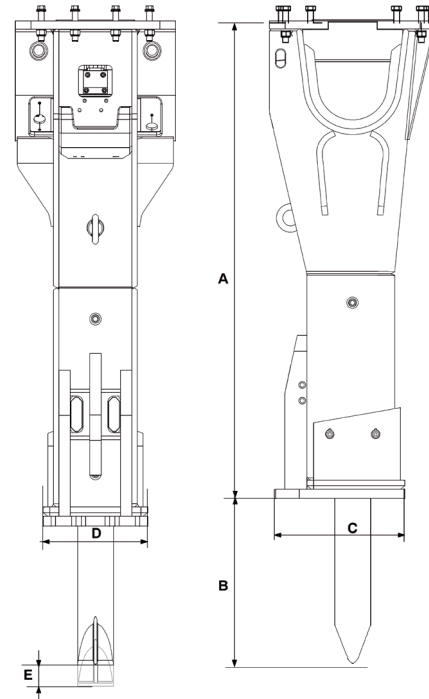

### CONSOMMABLES

### RÉFÉRENCE



CARTOUCHES DE GRAISSE (X20)	86784758
FÔT DE GRAISSE ABL2 (18 KG)	101095009
FÔT DE GRAISSE ABLF (18 KG)	101095008

### LOTS D'ENTRETIEN

### RÉFÉRENCE

BASIC	101187545
INTERMÉDIAIRE	101187546
AVANCÉ	101187547
KIT DEDIE TIRANTS	101187548

### OUTILS

			
DIAMÈTRE (MM)	160	160	160
LONGUEUR (MM)	1350	1350	1350
POIDS (KG)	194	195	205
RÉFÉRENCE	86780046	86780038	86780053



Les informations contenues dans cette brochure n'ont pas de valeur contractuelle et peuvent être modifiées à tout moment sans préavis. Le contenu de cette brochure ne saurait en aucun cas être considéré ou interprété comme octroyant une garantie quelconque, expresse ou implicite relative aux produits y figurant. Tous les contenus, y compris, mais sans s'y limiter, les textes, les images et les graphiques sont sujets au droit d'auteur et protégés par les droits de propriété intellectuelle. Leur utilisation ou détournement est strictement interdit. La marque et le logo Montabert, utilisés dans la présente brochure, sont la propriété de Montabert. Rien de ce qui est contenu dans cette brochure ne saurait être considéré ou interprété comme constituant un engagement de Montabert ou comme conférant une licence de droits de propriété intellectuelle ou autre droit d'utilisation. ©2024 Montabert. Tous droits réservés.

[www.montabert.com](http://www.montabert.com)

