



BRISE-ROCHE HYDRAULIQUE

V1800



PUISSANCE ET
POLYVALENCE POUR
TOUS LES CHANTIERS

POUR DES PORTEURS
DE 20 À 35 TONNES

ÉNERGIE MAXIMALE
DÈS LE PREMIER COUP

UN OUTIL QUI S'ADAPTE
À TOUTES LES SITUATIONS

BRISE-ROCHE 4.0

LES AVANTAGES

- **Accumulateur hydraulique** : aucun contrôles ou remplissages réguliers d'azote sur chantier.
- **Lubrification automatique** : centrale à cartouche montée sur le marteau, ou centrale à réservoir montée sur le porteur.
- **Made in France** : aciers de qualité, procédés de pointe.
- **Ajustement dynamique de l'énergie** : deux vitesses de travail pilotées automatiquement par le brise-roche.
- **Protection contre la frappe à vide** : plus grande durée de vie des pièces d'usure.



BRISE-ROCHE HYDRAULIQUE

PUISSANCE ET POLYVALENCE POUR TOUS LES CHANTIERS

POIDS ET DIMENSIONS

POIDS (KG)

MARTEAU	1611
+ OUTIL MONTÉ	1762
+ SUPPORT MONTÉ (MAX)	2139

DIMENSIONS (MM)

A	1938
B	620
C	530
D	408
E	90

INFORMATIONS OPÉRATIONNELLES

POIDS DU PORTEUR (MIN-MAX, MT)	20-35
DÉBIT (MIN-MAX, L/MIN)	140-220
PRESSIION DE TRAVAIL (BAR)	165
CONTRE PRESSIION (BAR)	30
PUISSANCE D'ENTRÉE (KW)	60,5
FRÉQUENCE (MIN-MAX, BPM)	320-720
NIVEAU SONORE /10M (DBA)	90
GRAISSAGE AUTOMATIQUE	standard
INSONORISATION	standard
MALLETTE DE CONTRÔLE	standard
PRESSURISATION	pré-équipé
SYSTÈME DE SUIVIT OMNI-M	standard

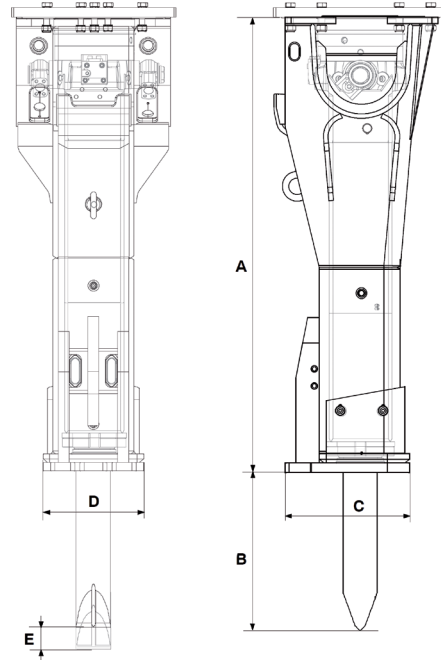

OPTIONS

RÉFÉRENCE

KIT DE PRESSURISATION	86372505
SOFTSTART	86778784
SUPPORT DE FIXATION	sur demande
COULEUR SPÉCIALE	sur demande

CONSOMMABLES

RÉFÉRENCE



CARTOUCHES DE GRAISSE (X20)	86784758
FÔT DE GRAISSE ABL2 (18 KG)	101095009
FÔT DE GRAISSE ABLF (18 KG)	101095008

LOTS D'ENTRETIEN

RÉFÉRENCE

BASIC	101187472
INTERMÉDIAIRE	101187473
AVANCÉ	101187484
KIT DEDIE TIRANTS	101187485

OUTILS

			
DIAMÈTRE (MM)	140	140	140
LONGUEUR (MM)	1300	1300	1300
POIDS (KG)	144	146	151
RÉFÉRENCE	86657939	86657921	86671641



Les informations contenues dans cette brochure n'ont pas de valeur contractuelle et peuvent être modifiées à tout moment sans préavis. Le contenu de cette brochure ne saurait en aucun cas être considéré ou interprété comme octroyant une garantie quelconque, expresse ou implicite relative aux produits y figurant. Tous les contenus, y compris, mais sans s'y limiter, les textes, les images et les graphiques sont sujets au droit d'auteur et protégés par les droits de propriété intellectuelle. Leur utilisation ou détournement est strictement interdit. La marque et le logo Montabert, utilisés dans la présente brochure, sont la propriété de Montabert. Rien de ce qui est contenu dans cette brochure ne saurait être considéré ou interprété comme constituant un engagement de Montabert ou comme conférant une licence de droits de propriété intellectuelle ou autre droit d'utilisation. ©2024 Montabert. Tous droits réservés.

www.montabert.com

