



BROYEUR FIXE

HCP 1000



POUR DES PORTEURS
DE 20 À 40 TONNES

DÉMOLITION
ET RECYCLAGE

BÂTIMENTS, INFRASTRUCTURES
ET DALLES DE BÉTON

LES AVANTAGES

- **Robuste, solide et durable:** châssis construit en acier renforcé 400 HB, équipé de composants hydrauliques sur-dimensionnés.
- **Vérin avec speed valve:** productivité augmentée et économies d'énergie grâce à des temps de cycles diminués.
- **Maintenance simple et rapide:** plaques d'usure amovibles, dents rechargeables en soudure 600 HB et lames remplaçables sur chantier.

BROYEUR FIXE**BROYER, TRIER, RECYCLER****CARACTÉRISTIQUES TECHNIQUES**

POIDS SANS PLATINE D'ADAPTATION (KG)	2360
FORCE DE FERMETURE DE LA MÂCHOIRE (T)	125
FORCE DE FERMETURE DE LA LAME (T)	225

CARACTÉRISTIQUES HYDRAULIQUES

DÉBIT (MAX, L/MIN)	180 - 260
PRESSION D'OUVERTURE ET DE FERMETURE (MAX, BAR)	350

POIDS DU PORTEUR

POIDS (MIN - MAX, T)	20 - 40
----------------------	---------

DIMENSIONS (MM)

A	2375
B	1000
C (OUVERTE - FERMÉE)	1605 - 1260
D	563
E	983
F	310
G	620

CONSOMMABLES**RÉFÉRENCE**

LAMES DE RECHANGE	nous consulter
KIT DE MAINTENANCE BASIQUE	nous consulter
KIT DE MAINTENANCE AVANCÉ	nous consulter

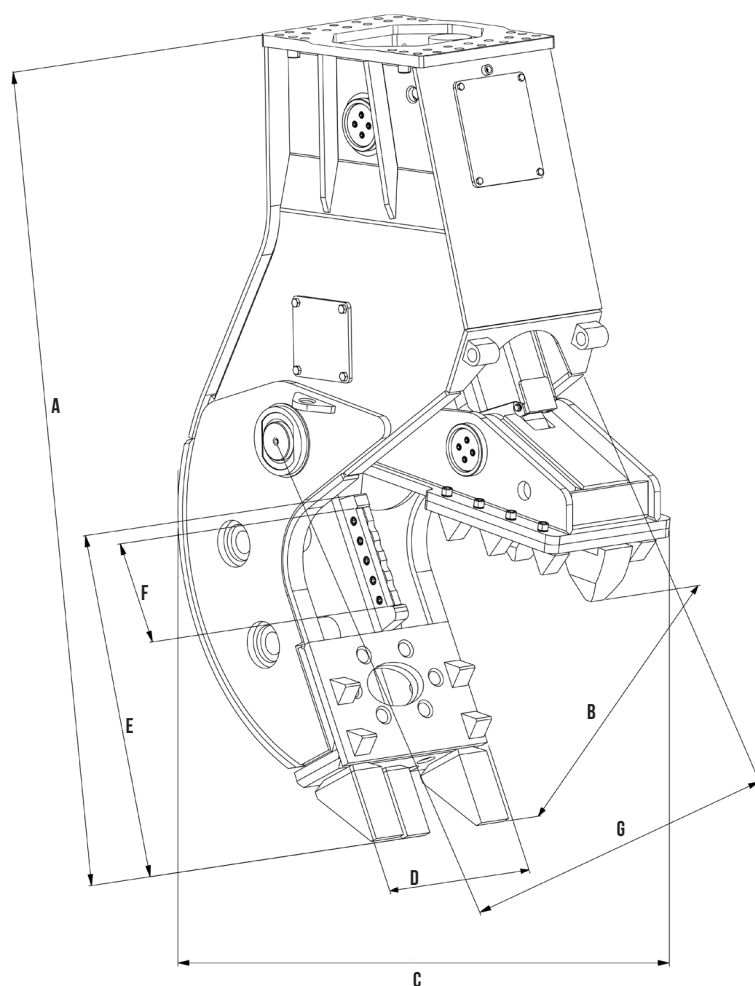

Les informations contenues dans cette brochure n'ont pas de valeur contractuelle et peuvent être modifiées à tout moment sans préavis. Le contenu de cette brochure ne saurait en aucun cas être considéré ou interprété comme octroyant une garantie quelconque, expresse ou implicite relative aux produits y figurant. Tous les contenus, y compris, mais sans s'y limiter, les textes, les images et les graphiques sont sujets au droit d'auteur et protégés par les droits de propriété intellectuelle. Leur utilisation ou détournement est strictement interdit. La marque et le logo Montabert, utilisés dans la présente brochure, sont la propriété de Montabert. Rien de ce qui est contenu dans cette brochure ne saurait être considéré ou interprété comme constituant un engagement de Montabert ou comme conférant une licence de droits de propriété intellectuelle ou autre droit d'utilisation. ©2024 Montabert. Tous droits réservés.

montabert.com

